

RÜCKANSICHT

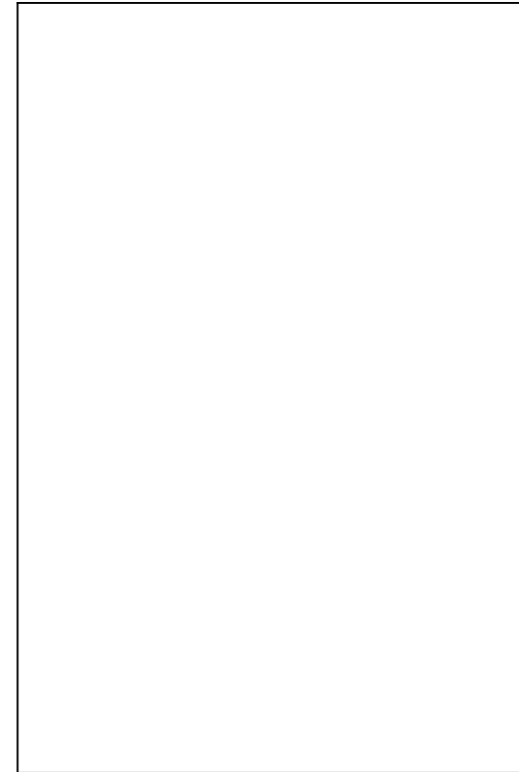

TÜR (Variante 1)

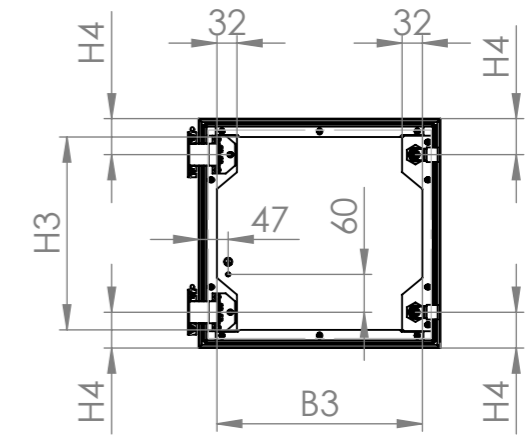

TÜR (Variante 2)

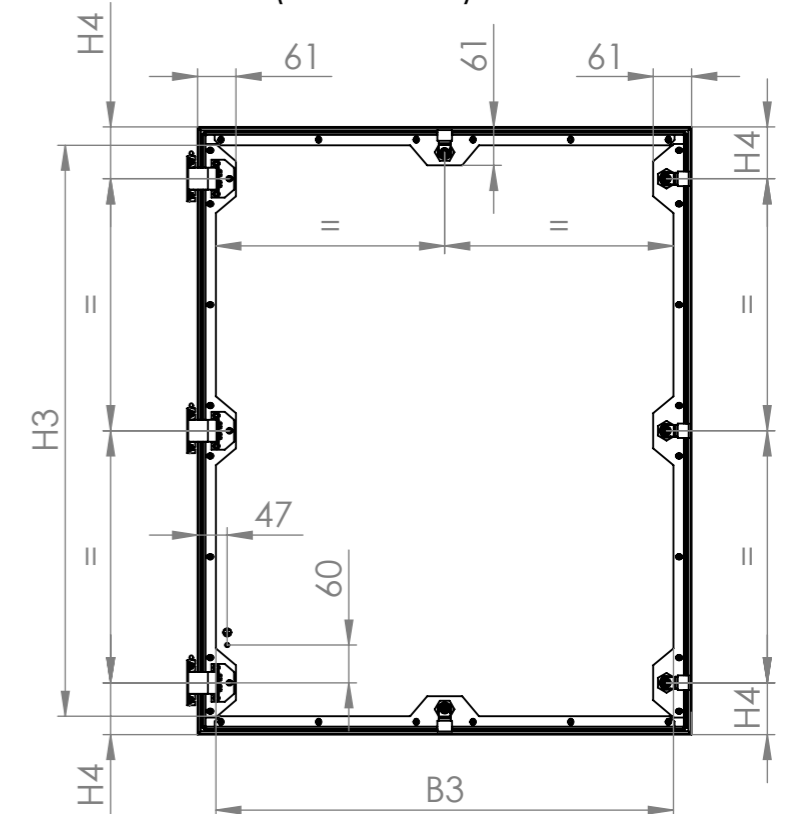

MONTAGEPLATTE

gekantet  
B oder H > 820

glatt

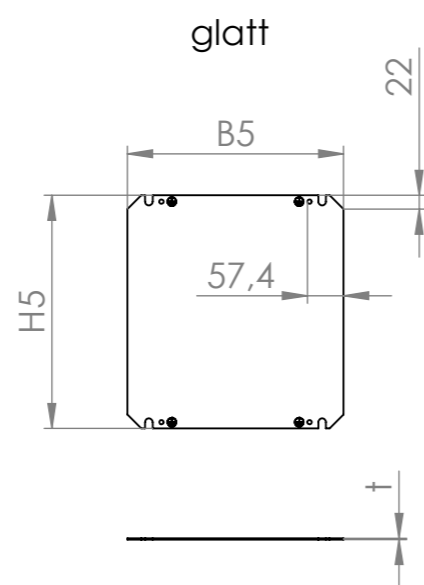
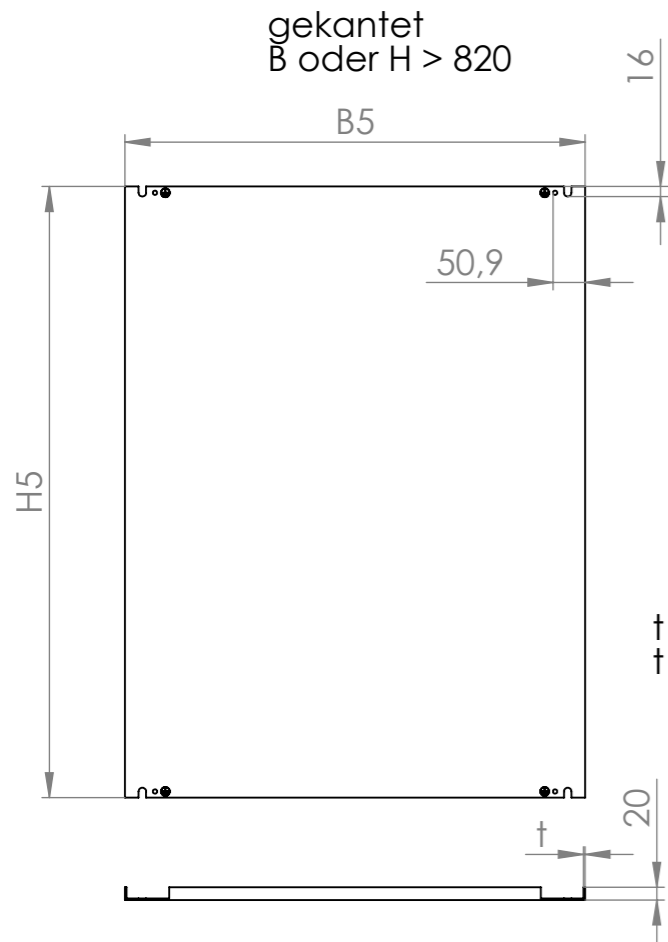

t = 2,0 (B oder H < 620)  
t = 2,5

Türvariante 1	H ≤ 820
Türvariante 2	H > 820

Tiefe	Gehäusehöhe aussen
200	H+115
250	H+144
300	H+173
350	H+202

Breitenmaße		Höhenmaße		Tiefenmaße	
B	Gehäusebreite	H	Gehäusehöhe	T	Gehäusetiefe
B1	B - 66 Gehäuseöffnung	H1	B - 89 Gehäuseöffnung		
B2	B - 36 Tür	H2	H - 56 Tür		
B3	B - 95 Tür Montagefläche	H3	H - 115 Tür Montagefläche		
		H4	H ≤ 620 = 57 H > 620 = 82		Tür Position Scharnier/Verschluss
B5	B - 77 Montageplatte glatt	H5	H - 50 Montageplatte	T - 13	max. für Einbauten Montageplatte glatt
	B - 90 Montageplatte gekantet			T - 24	max. für Einbauten Montageplatte gekantet

		Datum	Name	Bemaßung: mm	
 DIN ISO 5456-2 Allgemeintoleranz DIN ISO 2768-1-m	Laserbearbeitung DIN EN ISO 9013-1 Stanzen DIN 6930-2-m Biegen NF E 02-352-n Schweißen EN ISO 13920-B Schweißvorgabe WPS DIN EN ISO 5817 - D	erst.	02.03.2026	millerm	Ers. f. / Ers. d.: /
		bearb.	01.04.2026	millerm	Urspr.
		gepr.	01.04.2026	Eglof	A3

Benennung:  
Übersichtszeichnung Gehäuse HE3353

Art. Nr.: 3353-0000-00-79

**hawa**  
hawa GmbH  
Industriestraße 12  
D-88489 Wain

Diese Zeichnung darf ohne unsere Genehmigung weder kopiert, noch vervielfältigt, noch Dritten zugänglich gemacht werden. Zuwiderhandlungen verpflichten zu Schadenersatz und sind bei Vorsatz strafbar.

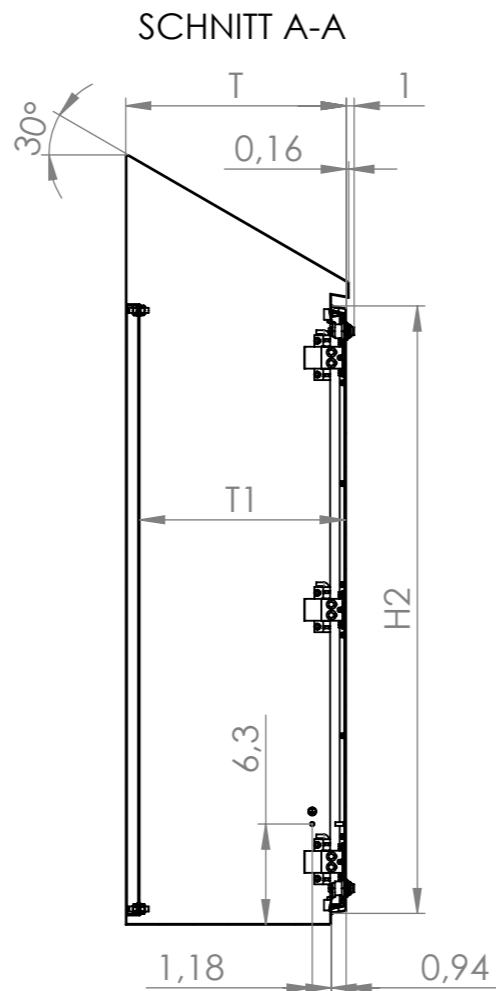
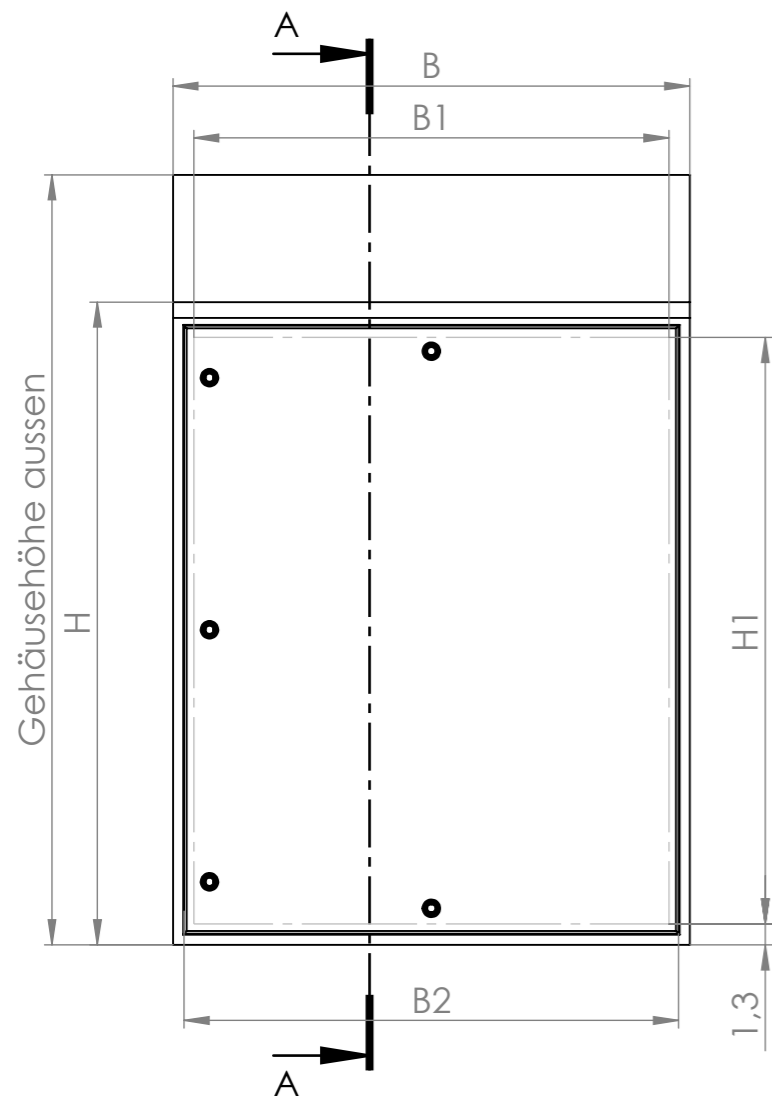

RÜCKANSICHT

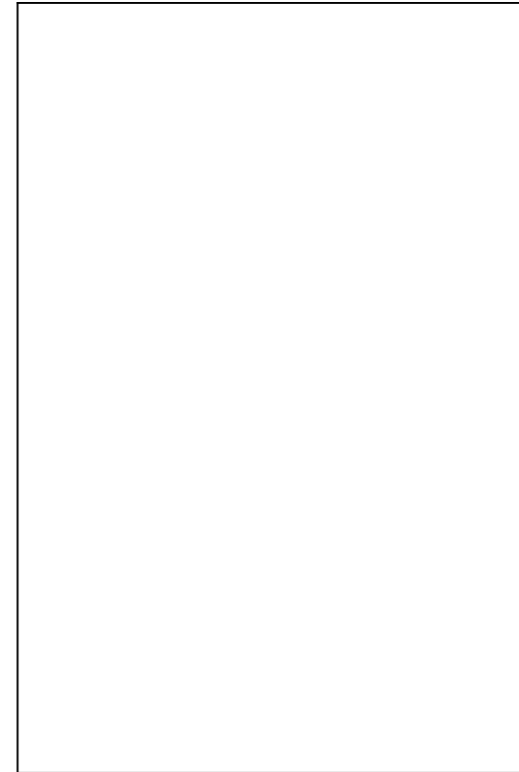

TÜR (Variante 1)

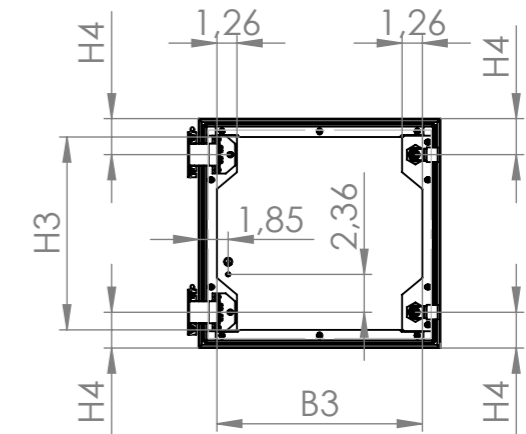

TÜR (Variante 2)

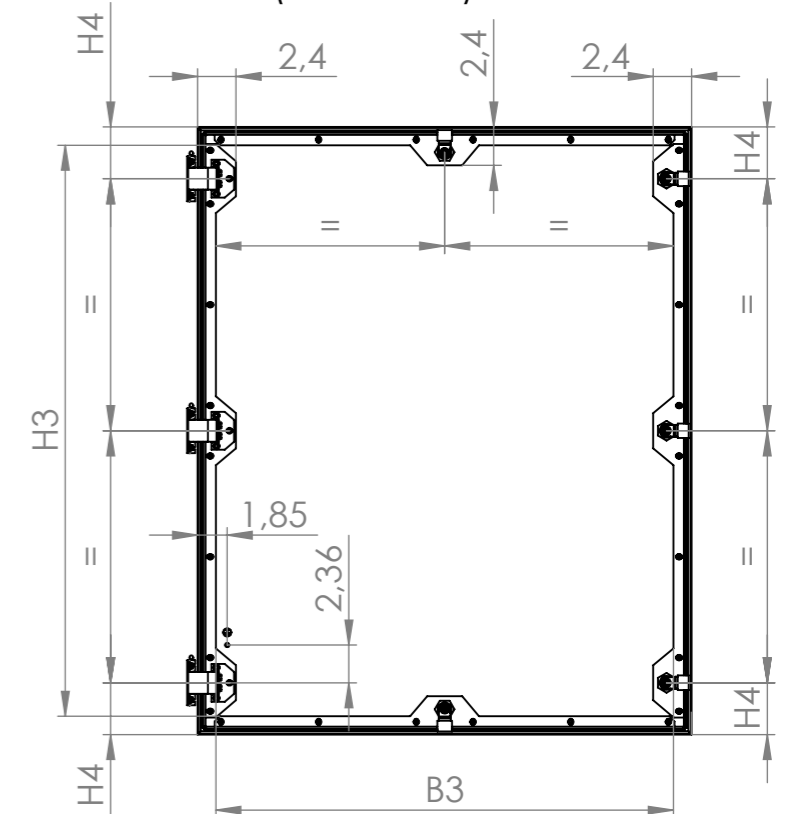

MONTAGEPLATTE

gekantet  
B oder H > 32,28

glatt

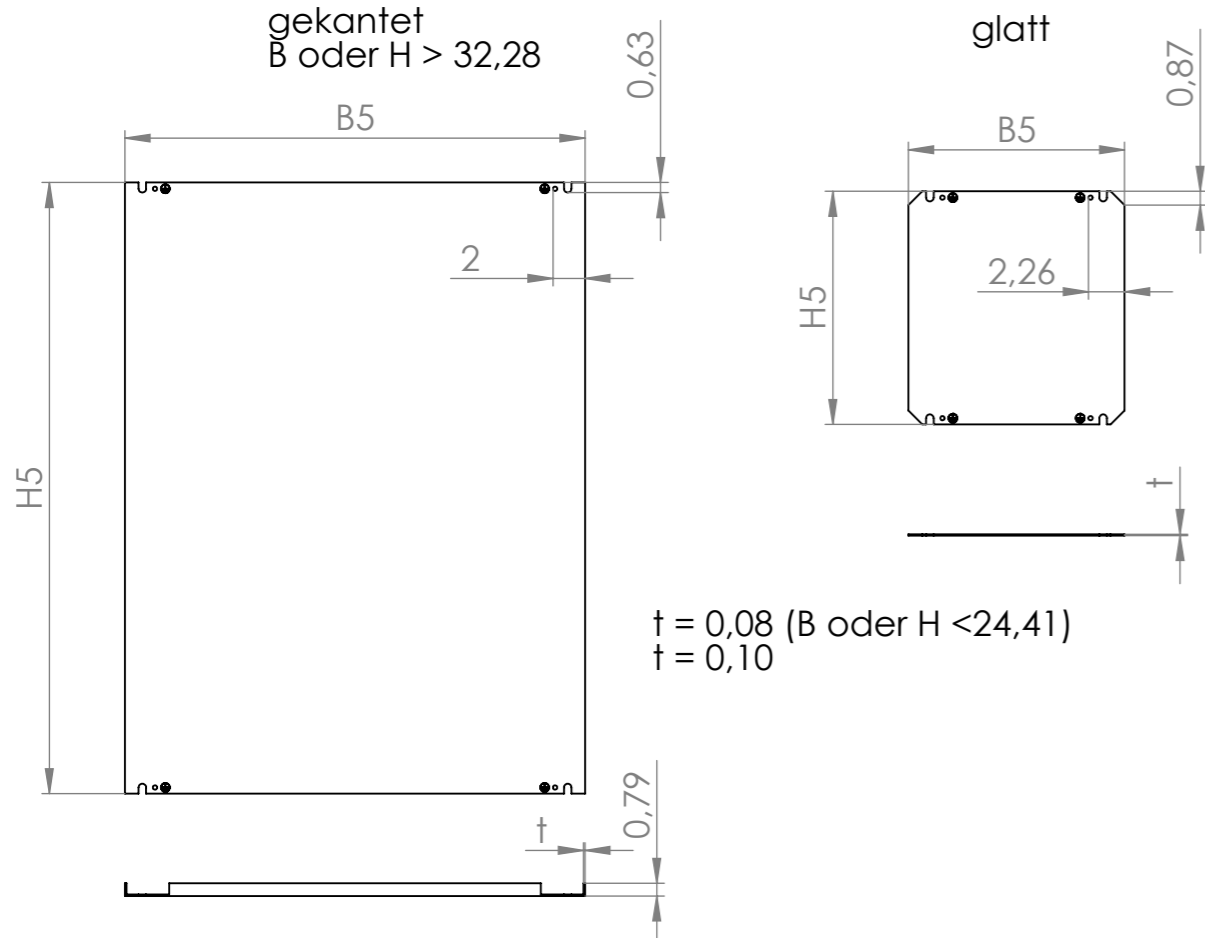

t = 0,08 (B oder H < 24,41)  
t = 0,10

Türvariante 1	H ≤ 32,28
Türvariante 2	H > 32,28

Tiefe	Gehäusehöhe aussen
7,87	H + 4,53
9,84	H + 5,67
11,81	H + 6,81
13,78	H + 7,95

Breitenmaße		Höhenmaße		Tiefenmaße	
B	Gehäusebreite	H	Gehäusehöhe	T	Gehäusetiefe
B1	B - 2,60	Gehäuseöffnung	H1	B - 3,50	Gehäuseöffnung
B2	B - 1,42	Tür	H2	H - 2,20	Tür
B3	B - 3,74	Tür Montagefläche	H3	H - 4,53	Tür Montagefläche
			H4	H ≤ 24,41 = 2,24 H > 24,41 = 3,23	Tür Position Scharnier/Verschluss
B5	B - 3,03	Montageplatte glatt	H5	H - 1,97	Montageplatte
	B - 3,54	Montageplatte gekantet			
				T1	T - 0,51 max. für Einbauten Montageplatte glatt T - 0,94 max. für Einbauten Montageplatte gekantet

		Datum	Name	Bemäßung: Inch			
 Allgemeintoleranz DIN ISO 2768-1-m	Laserbearbeitung DIN EN ISO 9013-1 Stanzen DIN 6930-2-m Biegen NF E 02-352-n Schweißen EN ISO 13920-B Schweißvorgabe WPS DIN EN ISO 5817 - D	erst.	02.03.2026	millerm	Ers. f. / Ers. d.: /		
		bearb.	01.04.2026	millerm	Urspr.		
		gepr.	01.04.2026	Eglöf	A3	Maßstab: 1:12	Blatt 2 von 2

Benennung:  
Übersichtszeichnung Gehäuse HE3353

Art. Nr.: 3353-0000-00-79

**häwa**  
häwa GmbH  
Industriestraße 12  
D-88489 Wain

Diese Zeichnung darf ohne unsere Genehmigung weder kopiert, noch vervielfältigt, noch Dritten zugänglich gemacht werden. Zuwiderhandlungen verpflichten zu Schadenersatz und sind bei Vorsatz strafbar.