

Schaltschrankleuchte: 3080-9042-04-07, 3080-9042-05-07, 3080-9042-04U01, 3080-9042-04U02
Cabinet lamps: 3080-9042-04-07, 3080-9042-05-07, 3080-9042-04U01, 3080-9042-04U02
Lampe pour cellules: 3080-9042-04-07, 3080-9042-05-07, 3080-9042-04U01, 3080-9042-04U02

Einbau in hawa Schaltschränke:

Zum Einbau in hawa Schränke H370, H375, H390 und H395, wahlweise im Schrankdachbereich oder bei H375 und H395, seitlich am Schaltschrankholm. Die Leuchten sind anschlussfertig vormontiert komplett mit Türschalter. Achtung: Bei Montage der Schaltschrankleuchten im Schrankdachbereich ist kein Einsatz von schrankhohen Schwenkrahmen möglich. Der Einbau ist nach Zeichnung 1 vorzunehmen: Leuchte nach oben einführen. An gewünschter Stelle mittels der mitgelieferten Gewindeschneidschrauben M5 x 20 montieren. Bei Bedarf Türschalter nachstellen. Zum Anschluss an die Stromversorgung wird das Anschlusskabel 3080-9042-25-73 benötigt. Weitere Lampen können mit den Verbindungsleitungen Nr. 3080-9042-08-73 oder 3080-9042-10-73 angeschlossen werden.

Achtung: Stecker- und Verbindungsleitungen müssen mit Verriegelungsschieber gesichert werden.

Installation in hawa cabinets:

For installation either under the roof or at the lateral frame of hawa H370, H375, H390 and H395 cabinets. The lamps are pre-wired and pre-assembled for immediate use with connectors and door switches. Attention: If the lamps are installed under the roof of the cabinet, it is not possible to install a full size swing frame. Mount the lamp in accordance with drawing no. 1: Insert the lamp at the desired position in the roof area and secure it with the supplied sheet metal screws M5 x 20. If necessary, readjust door switch. For power connection, power cables type 3080-9042-25-73 are required. Additional lamps can be connected with connection lines type 3080-9042-08-73 or 3080-9042-10-73.

Attention: Power and connection lines must be secured with latching type plugs and connectors.

Montage dans des armoires et cellules hawa:

Pour le montage dans des cellules H370, H375, H390 et H395, soit dans le supérieur de la cellule, soit au cadre latéral perforé. Les lampes sont pré-montées, prêtes au branchement avec commutateur de porte. Attention: Lors du montage des lampes dans le supérieur de la cellule, l'utilisation d'un cadre pivotant de même hauteur que la cellule n'est pas possible. Le montage s'effectue selon le plan 1: Insérer la lampe vers le haut et la fixer à la position souhaitée à l'aide de vis à tôle M5 x 20 incluses. Si nécessaire, réajuster le commutateur de porte. Pour le branchement au réseau, utiliser le câble de raccorde-ment réf. 3080-9042-25-73 indiqué. Autres lampes peuvent être raccordées à l'aide de câbles de jonction réf. 3080-9042-08-73 ou 3080-9042-10-73.

Attention: Les câbles avec fiches de raccordement rapide ainsi que les câbles de jonction doivent être fixés à l'aide de dispositifs de verrouillage.

Einbau am seitlichen Schrankholm:

Zum Einbau in hawa Schränke H375 und H395 am seitlichen Schrankholm. Die Leuchten sind anschlussfertig vormontiert komplett mit Türschalter. Der Einbau ist nach Zeichnung 2 vorzunehmen: Bei offenen Schrankreihen muss Befestigungssatz 3080-7006-12-07 montiert werden. Lampe seitlich einführen und mit den mitgelieferten Gewindeschneidschrauben M5 x 20 montieren. Distanzscheiben zwischen Befestigungswinkel und Schrankholm einlegen. Bei Bedarf Türschalter nachstellen. Anschluss an Stromversorgung wie oben.

Installation at the lateral frame:

For installation at the lateral frame of hawa H370, H375, H390 and H395 cabinets. The lamps are pre-wired and pre-assembled for immediate use with connectors and door switches. Mount the lamps in accordance with drawing no. 2: If the lamps are installed in modular assembled cabinets without side panels, the installation kit type 3080-7006-12-07 is to be installed. Insert the lamp laterally and secure it with the supplied sheet metal screws M5 x 20. Insert the spacers between the attachment bracket and the cabinet frame. If necessary, readjust door switch. Power connection is made as described above.

Montage dans le toit de la cellule:

Pour le montage dans des cellules hawa H370, H375, H390 et H395 au cadre latéral perforé. Les lampes sont pré-montées, prêtes au branchement avec commutateur de porte. Le montage s'effectue selon le plan 2: En cas de cellules juxtaposées ouvertes, c'est-à-dire sans panneaux latéraux, le jeu de fixation réf. 3080-7006-12-07 doit être monté. Insérer la lampe du côté et la fixer à l'aide de vis à tôle M5 x 20 incluses. Insérer les entretoises entre l'équerre de fixation et le cadre de la cellule. Si nécessaire, réajuster le commutateur de porte. Le branchement au réseau se fait comme décrit à en haut.

Abb. 1
Fig. 2



Abb. 2
Fig. 2



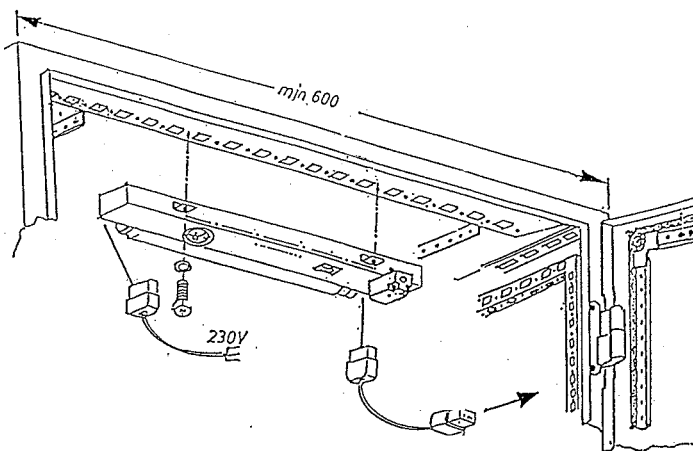
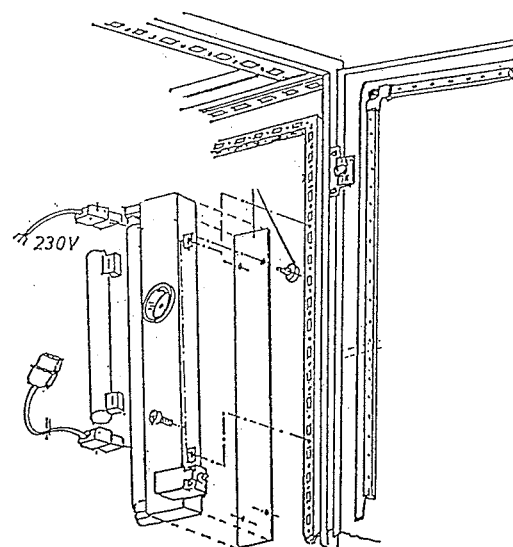

häwa GmbH
 Industriestraße 12
 D 88489 Wain
 Tel. +49 7353 98460
 Fax +49 7353 1050
 info@haewa.de
 www.haewa.de

D 08451 Crimmitschau

Sachsenweg 3
 Tel. +49 3762 95271/2
 Fax +49 3762 95278
 vertrieb.c@haewa.de

D 47167 Duisburg

Gewerbegebiet Neumühl
 Theodor-Heuss-Str. 128
 Tel. +49 203 346530
 Fax +49 203 589785
 vertrieb.d@haewa.de

D 63477 Maintal
 Dörnigheim

Carl-Zeiss-Straße 7
 Tel. +49 6181 493031
 Fax +49 6181 494003
 vertrieb.rm@haewa.de

A 4020 Linz

Schmachtl GmbH
 Pummererstraße 36
 Tel. +43 732 76460
 Fax: +43 732 785036
 office.linz@schmachtl.at

CH 8967 Widen

häwa (Schweiz) ag
 Gyrenstrasse 5a
 Tel. +41 43 3662222
 Fax +41 43 3662233
 info@haewa.ch

DK 6400 Sonderborg

Eegholm A/S
 Grundtvigs Allé 165 - 169
 Tel. +45 73 121212
 Fax: +4573 121213
 eegholm@eegholm.dk

E 48450 Etxebarri

haweia ibérica, s.l.
 Poligono Leguizamón
 Calle Guipuzcoa, Pab.9
 Tel. +34 944 269521
 Fax: +34 944 261087
 haweia@ctv.es

F 67140 Eichhoffen

häwa France Sarl
 8 B Rue des Industries
 Tel. +33 3 88088880
 Fax: +33 3 88088859
 info@haewa.fr

I 88489 Wain

häwa Italia
 Industriestraße 12
 Tel. +49 7353 9846115
 Fax +49 7353 1050
 info@haewa.it

NL 7500 AC Enschede

häwa Nederland B.V.
 Postbus 136
 Tel. +31 53 4321835
 Fax +31 53 4303414
 info@haewa.nl

SE 88489 Wain

häwa Schweden
 Industriestraße 12
 Tel. +49 7353 98460
 Fax +49 7353 1050
 info@haewa.se

SE 192 79 Sollentua
 (only for tools)

Nelco Contact AB
 Bergkällvägen 29
 Tel. + 46 8 7547040
 Fax +46 8 7548051
 info@nelco.se

USA Duluth, GA 30097

haewa Corporation
 3764 Peachtree Crest Drive
 Tel. +1 770 9213272
 Fax +1 770 9212896
 info@haewa.com

RUS 88489 Wain

häwa Russland
 Industriestraße 12
 Tel. +49 7353 9846 169
 Fax +49 7353 1050
 edgar.getz@haewa.de

-  SCHRANKSYSTEME
-  X-FRAME
-  GEHÄUSE
-  ZUBEHÖR
-  KLIMATISIERUNG
-  LEITUNGSKANÄLE
-  SONDERBAUTEN
-  WERKZEUGE