

Inox = Werkstoff-Nr. 1.4301, außen gebürstet

Stainless steel = AISI-type 304, externally brushed

Acier inoxydable = qualité 304, brossé à l'extérieur



hawa Inox-Gehäuse werden serienmäßig aus dem Edelstahl 1.4301 gefertigt. Dieser Werkstoff ist gegen viele chemische Einflüsse im Lebensmittelbereich, sowie der chemischen Industrie resistent. Sollte der Werkstoff Ihren Anforderungen nicht genügen, sind wir jedoch in der Lage, unsere Produkte auch in anderen Materialspezifikationen wie z. B. 1.4571 auszuführen.

Standard hawa stainless steel enclosures are made of AISI-type 304. Typical use is where corrosion-resistant protection is required in areas such as chemical plants, pulp and paper processing facilities, waste water treatment plants, pharmaceutical manufacturing facilities and food processing plants. Other materials including AISI-type 316 Ti (1.4571) stainless steel are available for specific applications.

Les coffrets en acier inoxydable hawa sont réalisés en grande série en qualité 304. Ce matériel est résistant contre de nombreuses influences chimiques dans les secteurs de l'agro-alimentaire et de l'industrie chimique. Si sa qualité ne suffit pas pour vos applications, nous sommes en mesure de réaliser nos produits avec d'autres matières, par exp.: 316 Ti

Größenübersicht

Dimensions

Dimensions



Breite <i>Width</i> Largeur mm/in	Höhe <i>Height</i> Hauteur mm/in	Tiefe <i>Depth</i> Profondeur mm/in	Typ Type
200/7.87"	300/11.81"	125/4.92"	INOX 2030/12
300/11.81"	400/15.75"	150/5.91"	INOX 3040/15
400/15.75"	400/15.75"	200/7.87"	INOX 4040/20
400/15.75"	600/23.62"	200/7.87"	INOX 4060/20
500/19.69"	500/19.69"	210/8.27"	INOX 5050/21
600/23.62"	600/23.62"	200/7.87"	INOX 6060/20
600/23.62"	600/23.62"	300/11.81"	INOX 6060/30
600/23.62"	600/23.62"	350/13.78"	INOX 6060/35
600/23.62"	800/31.50"	200/7.87"	INOX 6080/20
600/23.62"	800/31.50"	300/11.81"	INOX 6080/30
600/23.62"	800/31.50"	350/13.78"	INOX 6080/35
800/31.50"	800/31.50"	200/7.87"	INOX 8080/20
800/31.50"	800/31.50"	210/8.27"	INOX 8080/21
800/31.50"	800/31.50"	300/11.81"	INOX 8080/30
800/31.50"	800/31.50"	350/13.78"	INOX 8080/35
800/31.50"	1000/39.37"	300/11.81"	INOX 8010/30
1000/39.37"	1200/47.24"	350/13.78"	INOX 1012/35
1000/39.37"	1200/47.24"	300/11.81"	INOX 1012/30
1000/39.37"	1400/55.12"	300/11.81"	INOX 1014/30
1200/47.24"	1200/47.24"	350/13.78"	INOX 1212/35



Inox-Gehäuse Edelstahl rostfrei 0351

Stainless steel enclosures 0351

Coffrets en acier inoxydable 0351

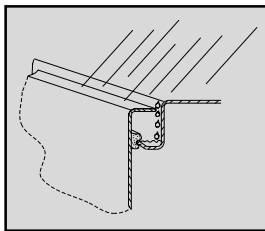

Doppelt geprägte Gehäusekante verhindert den Eintritt von Schmutz und Wasser beim Öffnen der Türe.

Double flanged edges form rain gutter and prevent dust and water from entering the enclosure.

Grâce aux bords doublement rabattus, les particules de poussière et l'eau ne peuvent pas pénétrer dans les coffrets à l'ouverture des portes.

Material

Wst. Nr. 1.4301

Material

Stainless steel No. 304

Matiere

Acier inoxydable

Qualité 304

Oberfläche

Außen gebürstet

Surface finish

Externally brushed

Finition

Brossée à l'extérieur



Scharniertür

Rechts angeschlagen

Hinged door

Hinged on right side

Porte sur charnières

Fixée à droite

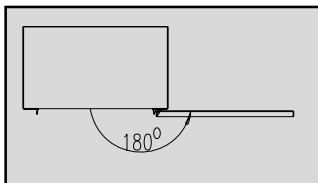

Einbauplatte

sendzimirverzinkt

Mounting plate

galvanized

Platine de montage

zinguée

Wandbefestigung

4 Bohrungen \varnothing 9 mm, rückseitig mit Kunststoffstopfen verschlossen

Wall attachment

4 holes \varnothing 0.35", rear panel filled with plastic plugs

Fixation murale

4 perçages \varnothing 9 mm, dans le fond, fermés par des bouchons en plastique

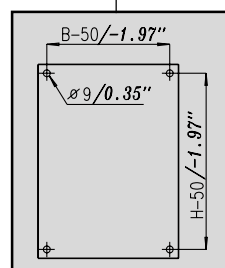

Abdichtung

Eingeschäumte Spezialdichtung entspricht Schutzart IP 669, zweitürig IP 559

Seal

Special foam seal, corresponding to protection class IP 669 Nema 4X, 12, 13, with two doors IP 559 Nema 12

Etanchéité

Joint d'étanchéité spécial injecté, correspond au degré de protection IP 669, à deux portes IP 559

Verschluss

Vorreiber 3 mm Doppelbart
Basküleschloß ab H > 800 mm
(Andere Verschlussarten auf Anfrage)

Lock

Latch lock double mandrel 0.12"
Bar lock from H > 31.50"
(other lock types available upon request)

Fermeture

Tourniquet double-barre 3 mm
Serrure à crémone à partir de H > 800 mm
(autres fermetures sur demande)

Winkelprofil

allseitig ab B = 600 mm
H = 600 mm

Angle

All four sides from W = 23.62" and H = 23.62"

Cornière

Sur le pourtour à partir de L = 600 mm
H = 600 mm

Erdung

Anschluß an Gehäuse, Tür und Einbauplatte

Ground connection

On enclosure, door and mounting plate

Mise à terre

Raccordement sur coffret, porte et platine de montage



Korrosionsbeständigkeit, chemische Resistenz und hohe Oberflächengüte für Hygiene sprechen für die Verwendung von Gehäusen aus Edelstahl Rostfrei. Corrosion and chemical resistance as well as high quality finish to ensure hygiene, recommend the use of stainless steel enclosures.

La résistance à la corrosion et aux produits chimiques ainsi que la bonne qualité de surface pour l'hygiène, sont autant d'atouts pour l'utilisation des coffrets en acier inoxydable.



UNDERWRITERS
LABORATORIES

eintürig/*with one door/* à une porte
Nema 4X, 12, 13
zweitürig/*with two doors/* à deux
portes Nema 12



Canadian Standards
Association



Diese Gehäuse sind für den uneingeschränkten Einsatz auf Schiffen durch **Germanischer Lloyd Hamburg**, freigegeben
These enclosures are approved by Germanischer Lloyd Hamburg for unrestricted use on ships.

Ces coffrets sont homologués pour l'utilisation sans restrictions sur les navires par le **Germanischer Lloyd Hamburg**.



EMV-geschirmtes Gehäuse siehe Seite 43
EMI/RFI-shielded enclosures, see page 43
Coffrets protégés CEM, voir page 43

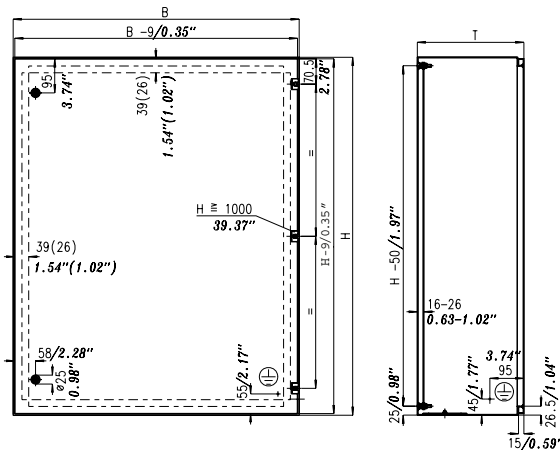

Klammermaße bis 400 x 600 mm
 Dimensions in brackets up to 15.75" x 23.62"
 Dimensions entre parenthèses jusqu'à 400 x 600 mm

Winkelprofile in Türe ab H ⊕ 600 mm
 Angle profiles in door from H ⊕ 23.62"
 Cornières à l'intérieur de la porte à partir de H ⊕ 600 mm

Einbausysteme, Seite 21-26
 Mounting systems, page 21-26
 Systèmes de montage, page 21-26

Sockel, auf Anfrage
 Bases, upon request
 Socles, sur demande

Zubehör, siehe Katalog H30-0/10
 Wandbefestigungslaschen,
 Schemataschen, Erdungskabel, usw.
 Accessories, see catalog H30-0/10
 Wall attachment brackets, diagram pockets,
 ground cables etc.
 Accessoires, voir catalogue H30-0/10
 Pattes de fixation murale, poches à schéma, câbles de mise à la terre etc.

zweitürig/two doors/2 portes

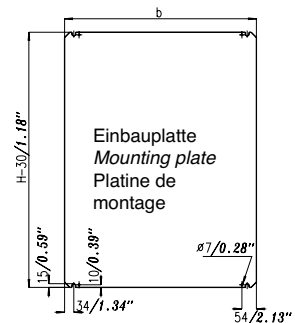
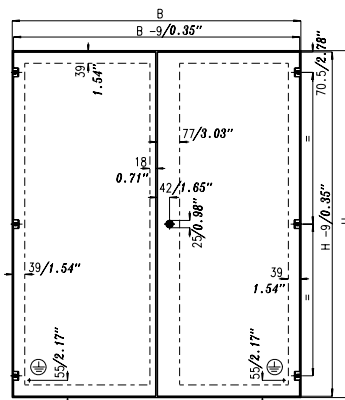

Lieferumfang: Gehäuse kpl. mit Befestigungsteilen für Einbauplatte
 Delivery includes: Enclosure complete with hardware for mounting plate
 Conditionnement: Coffret complet avec pièces de fixation pour la platine de montage

B	H	T	Typ	Einbau- platte	Anzahl Verschlüsse	Blechstärke Material thickness		Bestell-Nr. Order No.	Bestell-Nr. Order No.
mm/in	mm/in	mm/in	Type	Mounting plate	Number of locks	Epaisseur de tôle	Einbaupl.	Référence	Référence
				Platine de montage	Nombre de fermetures	Mounting plate	mit Einbaupl. with mounting plate	avec platine de montage	ohne Einbaupl. without mounting plate
				b		Platine de montage	de montage		sans platine de montage
				mm/in		mm/ga	kg/lbs		
200/7.87"	300/11.81"	125/4.92"	INOX 2030/12	143/5.63"	1 Vorreiber	2,0/14	5/11	0351-2030-12-10	0351-2030-12-00
300/11.81"	400/15.75"	150/5.91"	INOX 3040/15	243/9.57"	1 latch lock	2,0/14	8/18	0351-3040-15-10	0351-3040-15-00
400/15.75"	400/15.75"	200/7.87"	INOX 4040/20	343/13.50"	1 tourniquet	2,0/14	11/24	0351-4040-20-10	0351-4040-20-00
400/15.75"	600/23.62"	200/7.87"	INOX 4060/20	343/13.50"	2 Vorreiber	2,0/14	12/26	0351-4060-20-10	0351-4060-20-00
500/19.69"	500/19.69"	210/8.27"	INOX 5050/21	443/17.44"	2 latch locks	2,0/14	12/26	0351-5050-21-10	0351-5050-21-00
600/23.62"	600/23.62"	200/7.87"	INOX 6060/20	543/21.38"	2 tourniquets	2,5/12	18/40	0351-6060-20-10	0351-6060-20-00
600/23.62"	600/23.62"	300/11.81"	INOX 6060/30	543/21.38"		2,5/12	20/44	0351-6060-30-10	0351-6060-30-00
600/23.62"	600/23.62"	350/13.78"	INOX 6060/35	543/21.38"		2,5/12	21/46	0351-6060-35-10	0351-6060-35-00
600/23.62"	800/31.50"	200/7.87"	INOX 6080/20	543/21.38"	Basküle	2,5/12	22/49	0351-6080-20-10	0351-6080-20-00
600/23.62"	800/31.50"	300/11.81"	INOX 6080/30	543/21.38"	Bar lock	2,5/12	24/53	0351-6080-30-10	0351-6080-30-00
600/23.62"	800/31.50"	350/13.78"	INOX 6080/35	543/21.38"	Serrure à	2,5/12	25/56	0351-6080-35-10	0351-6080-35-00
800/31.50"	800/31.50"	200/7.87"	INOX 8080/20	743/29.25"	743/29.25" crémone	2,5/12	30,5/67	0351-8080-20-10	0351-8080-20-00
800/31.50"	800/31.50"	210/8.27"	INOX 8080/21	743/29.25"		2,5/12	31/69	0351-8080-21-10	0351-8080-21-00
800/31.50"	800/31.50"	300/11.81"	INOX 8080/30	743/29.25"		2,5/12	34/75	0351-8080-30-10	0351-8080-30-00
800/31.50"	800/31.50"	350/13.78"	INOX 8080/35	743/29.25"		2,5/12	35/78	0351-8080-35-10	0351-8080-35-00
800/31.50"	1000/39.37"	300/11.81"	INOX 8010/30 ²⁾	730/28.74"		2,5/12	38/84	0351-8010-30-10	0351-8010-30-00
1000/39.37"	1200/47.24"	350/13.78"	INOX 1012/35 ²⁾	930/36.61"		2,5/12	57/126	0351-1012-35-10	0351-1012-35-00
z 1000/39.37"	1200/47.24"	300/11.81"	INOX 1012/30 ²⁾	930/36.61"		2,5/12	55/121	0351-1012-30-10	0351-1012-30-00
z 1000/39.37"	1400/55.12"	300/11.81"	INOX 1014/30 ²⁾	930/36.61"		2,5/12	61/135	0351-1014-30-10	0351-1014-30-00
z 1200/47.24"	1200/47.24"	350/13.78"	INOX 1212/35 ²⁾	1130/44.49"		2,5/12	63/139	0351-1212-35-10	0351-1212-35-00

z = zweitürig/with two doors/avec 2 portes

²⁾Einbauplatte abgekantet/ Flanged mounting plate/ Platine de montage à bords rabattus