

Einbauplatte sendzimirverzinkt

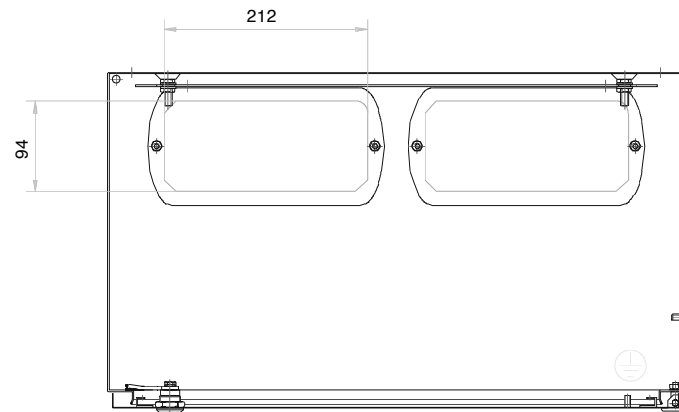

Blechstärke Gehäuse: 1,35 mm

Einbauplatte: 2,50 mm

T_r: 1,50 mm

Oberfläche: pulverlackiert RAL 7035

WB = Wandbefestigung ° 9

LW = Lichte Weite

Masse: Gewindebolzen M6 x 12

| | | | | | |
|-------|----------|---------------------------------|-------------|-----------------|----------|
| | | Maßstab: 1:5 | | Gewicht: | |
| | | CAD: C:00055426.SZN | | | |
| | | Datum | Name | | |
| | | Bearb. 05.07.2007 | MoharW | | |
| | | Gepr. | | | |
| | | Norm | | | |
| | | hΣwa Fertigungs GmbH | | Blatt | |
| | | Industriestraße 12 D-88489 Wain | | 0331-6060-35-17 | |
| Zust. | Änderung | Datum | Name Urspr. | Ers. f.: | Ers. d.: |