

Einbauplatte sendzimirverzinkt

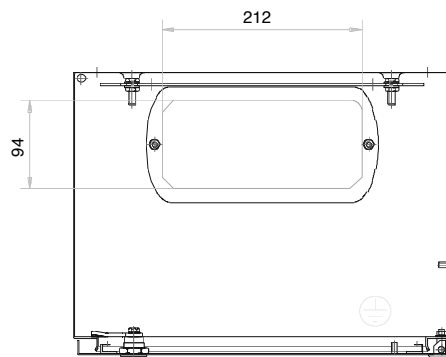

Blechstärke Gehäuse: 1,07 mm  
 Einbauplatte: 2,00 mm  
 Tür: 1,50 mm

Oberfläche: pulverlackiert RAL 7035

WB = Wandbefestigung ° 9  
 LW = Lichte Weite

Masse: Gewindebolzen M6 x 12

		Maßstab: 1:5		Gewicht:	
		CAD: C:00055488.SZN			
		Datum	Name		
	Bearb.	11.07.2007	MojarW		
	Gepr.				
	Norm				
		hZwa Fertigungs GmbH			
		Industriestraße 12 D-88489 Wain			
		0331-4060-30-17			Blatt
					Bl.
Zust.	Änderung	Datum	Name Urspr.	Ers. f.:	Ers. d.: